

## ارائه مدل کیفیت حسابرسی مالیاتی مبتنی بر پذیرش مودیان حقوقی

### نوع مقاله: پژوهشی

محسن حاجی بابایی<sup>۱</sup>

سینا خردیار<sup>۲</sup>

مجتبی ملکی چوبری<sup>۳</sup>

تاریخ پذیرش: ۱۴۰۳/۴/۲۹

تاریخ دریافت: ۱۴۰۳/۲/۱۰

### چکیده

یکی از ریسک‌های مهم هر نظام مالیاتی، عدم تمکین مالیاتی مودیان می‌باشد و در واقع درجه تمکین مالیاتی، معیار سنجش کارایی سیستم مالیاتی آن کشور است از طرفی یکی از مهمترین عوامل موثر بر میزان تمکین مودیان انجام حسابرسی با کیفیت می‌باشد، از این رو تحقیق حاضر بدنبال الگویابی کیفیت حسابرسی مالیاتی مبتنی بر پذیرش مودیان حقوقی می‌باشد. این تحقیق از نوع ترکیبی و با رویکرد اکتشافی مدل و فرآیند آن کیفی و کمی (آمیخته) بوده است، در مرحله کیفی با نمونه‌گیری نظری و جمع‌آوری اطلاعات از طریق انجام مصاحبه‌های عمیق با ۱۵ نفر از خبرگان مالیاتی و حسابرسی و سپس تحلیل اطلاعات بدست آمده و در نهایت استخراج مدل و خلق نظریه گردید. در این تحقیق با استفاده از رویکرد نظام‌مند استراوس و کوربین (۱۹۹۸) الگویابی کیفیت حسابرسی مالیاتی مبتنی بر پذیرش مودیان حقوقی همراه با مولفه‌های توضیح دهنده آن (شرایط علی، بستر، راهبردها، مداخله گر و پیامدها) تبیین شد. کمی‌سازی مدل با تدوین پرسشنامه براساس مولفه‌های مدل و عملیاتی‌سازی آن‌ها شکل گرفت، در قسمت کمی پرسشنامه تهیه شده از شاخص‌های کیفی آماده و از طریق فرمول کوکران به روش نمونه‌گیری خوشه‌ای از ۳۸۴ پرسشنامه مناسب برگشت داده شده برای تحلیل کمی استفاده گردید. روش تجزیه و تحلیل داده‌ها با محوریت روش پیل‌اس ۳ انجام گرفت. یافته مدل تحقیق شامل انواع عوامل علی، راهبردها، مداخله گر، زمینه‌ای و پیامدها بوده که در سطح ابعاد و مولفه‌ها مورد بررسی و اعتبارسنجی در دو مرحله کمی و کیفی انجام پذیرفت.

۱ دانشجوی دکتری تخصصی، گروه حسابداری، واحد قزوین، دانشگاه آزاد اسلامی، قزوین، ایران  
mohsenhajibabaei50@gmail.com

۲ دانشیار گروه حسابداری، واحد رشت، دانشگاه آزاد اسلامی، رشت، ایران (نام نویسنده مسئول)  
Sinakheradyar@gmail.com

۳ استادیار گروه حسابداری، واحد رشت، دانشگاه آزاد اسلامی، رشت، ایران  
harfenoo\_2005@yahoo.com

طراحی مدل کیفیت حسابرسی مالیاتی مبتنی بر پذیرش مودیان حقوقی منجر به بهبود نگرش (افزایش اعتماد عمومی)، افزایش و وصول به موقع مالیات‌ها، کاهش هزینه‌های وصول، و در نهایت بهبود کیفیت حسابرسی مالیاتی می‌انجامد.

واژه‌های کلیدی: کیفیت حسابرسی، کیفیت حسابرسی مالیاتی، مؤدیان مالیاتی، تمکین مودیان مالیاتی.

طبقه بندی JEL: H26, Q34, G4

## مقدمه

امروزه در مرحله کنونی توسعه، سازوکارهای کیفیت حسابرسی مالیاتی دارای نواقص و مشکلاتی است تا سیستم‌های بتوانند، کنترل، تحلیل و مالیات را به‌طور منطقی سازمان‌دهی نمایند. وجود مشکلاتی که مانع استفاده کامل سیستم‌های مالیاتی از تمام ابزارهای وضعیت مالی و اقتصادی بنگاه‌ها، سازمان‌ها و مؤسسات است نیاز به بهبود آن در حوزه مالیاتی احساس می‌گردد (پولو و همکاران، ۲۰۲۲).<sup>۱</sup> ایجاد روابط در دارایی‌های اقتصادی در جهت افزایش کیفیت حسابرسی باید تحت نظارت مقامات مالیاتی قرار گیرند. برای بررسی صحت گزارش‌های دولتی، مقامات مالیاتی به تعیین پایه مالیاتی، دقت محاسبات مالیاتی، انضباط و رعایت مقررات کسب‌وکارها توجه نمایند (آزیزووا و آی، ۲۰۲۰).<sup>۲</sup>

کیفیت حسابرسی مالیاتی اهمیت بسیاری در حفظ صداقت و دقت گزارش‌های مالیاتی شرکت‌ها و سازمان‌ها دارد. یکی از عوامل کلیدی در افزایش کیفیت حسابرسی مالیاتی، پذیرش مودیان حقوقی است (آذری و همکاران، ۱۴۰۲)، که به معنای ارزیابی و قبول کردن مودیان حقوقی به عنوان مشتریان یا مراجعه‌کنندگان به خدمات حسابرسی مالیاتی مشارکت می‌کنند. در فرآیند پذیرش مودیان حقوقی، حساب‌برسان باید به دقت نیازمندی‌ها و الزامات حسابرسی مالیاتی را بررسی و تضمین نمایند (رهای و همکاران، ۲۰۱۷).<sup>۳</sup> در واقع وجود عدم شفافیت مودیان حقوقی، در ارائه اطلاعات مالی ممکن است به دلیل نداشتن سیستم‌های مالی کارآمد یا نبود فرهنگ شفافیت، اطلاعات لازم را به‌طور کامل ارائه ندهند، که این موضوع می‌تواند باعث ایجاد مشکلاتی در فرآیند حسابرسی و در نتیجه منجر به کاهش کیفیت گردد، مودیان حقوقی در شرایط اقتصادی دشوار ممکن است به دنبال کاهش هزینه‌های حسابرسی باشند (دی فونگ و ژان، ۲۰۱۴).<sup>۴</sup>

حسابرسی مالیاتی، وظیفه‌ایست که در جریان آن، گزارش‌های حسابداری و مالیاتی سازمان‌ها مورد بررسی قرار می‌گیرند و بر اساس نتایج، در مورد صحت و انطباق با مقررات قانونی، ارزیابی صورت گرفته به عنوان بخشی از حسابرسی گزارش‌های مالی الزامی توسط سازمان‌های حسابرسی، مورد توجه قرار می‌گیرد (اوتگنوا و روزوموا، ۲۰۲۴).<sup>۵</sup> اصلاحات وسیعی در زمینه‌های مالیاتی و سیاست‌های تجاری خارجی از طریق تدابیری که به منظور ایجاد شرایط مطلوب برای فعالیت‌های کسب و کار و بهبود محیط سرمایه‌گذاری در حال پیاده‌سازی است. ارزیابی‌های کارشناسان مجرب

<sup>۱</sup> Polova et al., 2022

<sup>۲</sup> Azizova & Ay., 2020

<sup>۳</sup> Rahayu et al., 2017

<sup>۴</sup> DeFond & Zhang., 2014

<sup>۵</sup> Utegenova & Rozumova., 2024

جهانی و نظرسنجی‌های انجام شده میان فعالان اقتصادی نشان داده که سطح بالایی از گردش‌های مالی پنهان در اقتصاد وجود دارد که منافع اقتصادی افراد را که به طور کامل از قوانین مالیاتی پیروی می‌نمایند، تضعیف کرده و شرایط نابرابری برای آن‌ها ایجاد می‌نماید. اصلاح نظام مالیاتی، بهبود فعالیت‌های دستگاه‌های خدمات مالیاتی دولتی و افزایش کارایی آن‌ها، لازم است که سطح اقتصاد پنهان در کشور کاهش یابد و شرایط رقابتی برابر برای فعالیت‌های اقتصادی ایجاد شود، در هر مقام مالیاتی، مؤدیان مالیاتی باید به طور کامل با قوانین مالیاتی آشنا شوند و برای این منظور نیاز به آموزش‌های منظم دارند (جوماگولویچ، ۲۰۲۴).<sup>۱</sup> در حال حاضر یکی از مشکلات مدیریت مالیاتی در دنیا بحث فرار و عدم تمکین مالیاتی است (برزگری و فیض پور، ۱۳۹۲) از طرف دیگر یکی از مهمترین و اصلی ترین فرایندهای نظام مالیاتی، حسابرسی مالیاتی است و افزایش کیفیت حسابرسی مالیاتی میتواند موجب بهبود منافع ذینفعان نظام مالیاتی شامل دولت، افزایش اطمینان مودیان و عدم تضییع حقوق آن‌ها و در نهایت رعایت عدالت مالیاتی و گسترش فرهنگ خود اظهاری گردد. همچنین حسابرسی مالیاتی موضوعی است که با مشکلات و چالش‌های فراوانی روبرو است. (امین و همکاران، ۱۳۹۹)

بزرگ‌ترین مشکل‌هایی که مودیان حقوقی با آن مواجه هستند، عدم شفافیت در ارائه اطلاعات مالی است. شرکت‌ها به دلایل مختلفی، از جمله فقدان سیستم‌های مالی مناسب یا فرهنگ عدم شفافیت، ممکن است اطلاعات کافی و دقیقی را در اختیار حسابرسان قرار ندهند در نتیجه کیفیت حسابرسی را تحت تأثیر قرار دهد. علاوه بر این، قوانین و استانداردهای حسابداری به‌طور مداوم در حال تغییر هستند. مودیان حقوقی باید به‌روز باشند تا از این تغییرات مطلع شده و بتوانند گزارش‌های مالی خود را به درستی تنظیم نمایند. عدم تطابق با قوانین جدید می‌تواند منجر به مشکلات قانونی و مالی گردد و همچنین کیفیت حسابرسی را کاهش دهد. این مسئله به‌ویژه برای شرکت‌های کوچک و متوسط که ممکن است منابع و تخصص کافی برای پیگیری این تغییرات نداشته باشند، چالش برانگیز است. اگر حسابرسان نتوانند به‌خوبی با مسائل خاص یا نوع فعالیت مودیان حقوقی آشنا شوند، ممکن است نتوانند به درستی اظهارنظر نمایند. این موضوع می‌تواند به ضعف در فرآیند حسابرسی و کاهش کیفیت آنان منجر شود. در نهایت، بهبود کیفیت حسابرسی مالیاتی در مودیان حقوقی نیازمند توجه به این چالش‌ها و ایجاد راهکارهای مناسب برای رفع آنها است. که این امر می‌تواند شامل ارتقاء شفافیت اطلاعات، آموزش و به‌روزرسانی حسابرسان و ایجاد فرهنگ مناسب حسابرسی در سازمان‌ها می‌باشد.

<sup>۱</sup> Jumagulovich, 2024

### سوالات پژوهش

۱. شرایط علی الگوی کیفیت حسابرسی مالیاتی مبتنی بر پذیرش مودیان حقوقی کدامند؟
۲. شرایط زمینه ای الگوی کیفیت حسابرسی مالیاتی مبتنی بر پذیرش مودیان حقوقی کدامند؟
۳. شرایط مداخله گر الگوی کیفیت حسابرسی مالیاتی مبتنی بر پذیرش مودیان حقوقی کدامند؟
۴. شرایط راهبرد الگوی کیفیت حسابرسی مالیاتی مبتنی بر پذیرش مودیان حقوقی کدامند؟
۵. شرایط محوری الگوی کیفیت حسابرسی مالیاتی مبتنی بر پذیرش مودیان حقوقی کدامند؟
۶. شرایط پیامد الگوی کیفیت حسابرسی مالیاتی مبتنی بر پذیرش مودیان حقوقی کدامند؟
۷. ارزیابی الگوی کیفیت حسابرسی مالیاتی مبتنی بر پذیرش مودیان حقوقی چگونه است؟

### مبانی نظری

#### مؤدیان مالیاتی

مؤدیان مالیاتی شامل کلیه اشخاص (حقیقی و حقوقی) است که برابر مقررات و قانون مالیات های مشمول پرداخت مالیات شده و یا وظایفی به عهده ایشان گذارده شده است، آنان نقش آفرینان محیطی هستند که تمکین بیشترشان، باعث سهولت وصول مالیات ها می شود و همچنین یکی از ارکان تاثیر گذار بر نظام مالیاتی کشور هستند، تشویق آنان به تمکین یکی از راهبردهای اصولی است که شرط موفقیت سازمان است. درآمدهای مالیاتی در ایران به دلایل فراوانی از جمله عدم تمکین مؤدیان حقوقی مالیاتی از جایگاه بالایی برخوردار نیست، منظور از مودی مالیاتی، پرداخت کننده مالیات و همچنین عوارض است و باید حقوق او را در تمام قوانین مربوط به مالیات ها و عوارض جستجو نمود (منجگانی و طبسی لطف آبادی، ۱۳۹۴). مودیان حقوقی با توجه به اهمیت مالیات در فعالیت های تجاری و اقتصادی خود، باید به دقت بالا در مدیریت و پرداخت مالیات توجه کنند. همچنین، باید با تغییرات قوانین و مقررات مالیاتی آشنا باشند و اطمینان حاصل کنند که فعالیت های مالیاتی آنها با مقررات قانونی همخوانی دارد تا از هرگونه مشکلات و ریسک های مالیاتی جلوگیری کنند (میدواتی و عزمی، ۲۰۱۹) ۱.

### کیفیت حسابرسی

کیفیت حسابرسی مالیاتی مبتنی بر پذیرش مودیان حقوقی به معنای ارتقای عملکرد و کارایی حسابرسی مالیاتی است که توسط حسابرسان انجام می‌شود. این رویکرد به این معنا است که حسابرسان باید مودیان حقوقی خود را با دقت بررسی کنند و اطمینان حاصل کنند که اطلاعات مالی و مالیاتی آنها صحیح و کامل است (نوگراهانتو و الهادی، ۲۰۲).<sup>۱</sup>

### حسابرسی مالیاتی

حسابرسی مالیاتی به بیان ساده فرآیند بررسی درستی اسناد و مدارک مالی و نظارت بر چگونگی رعایت مقررات مالیاتی است. در این حسابرسی، مالیات بر درآمد شرکت‌ها و نحوه پرداخت آن مشخص می‌شود. در واقع هدف حسابرسی مالیاتی مشخص کردن عوارض یا مالیات بردرآمد بنگاه‌ها و نحوه محاسبه و پرداخت این عوارض است. لازم به ذکر می‌باشد که تاریخ انجام حسابرسی مالیاتی بسیار مهم است زیرا این کار باید در بازه‌های زمانی مشخص شده در قانون انجام شود. حسابرسان باید دارای تخصص و تجربه کافی در زمینه‌های مرتبط با صنعت مودیان باشند. دانش عمیق در مورد استانداردهای حسابداری، قوانین مالیاتی و الزامات قانونی به حسابرسان کمک می‌کند تا به درستی قضاوت کرده و ریسک‌ها را شناسایی نمایند. استقلال حسابرسان از مودیان حقوقی، یکی از عوامل کلیدی در تضمین کیفیت حسابرسی است. هرگونه وابستگی یا تضاد منافع می‌تواند بر کیفیت حسابرسی تأثیر منفی بگذارد و باعث کاهش اعتبار گزارش‌های مالی شود. مؤسسات حسابرسی باید فرآیندهای مؤثری برای کنترل کیفیت حسابرسی‌های خود داشته باشند که شامل بازبینی‌های داخلی، آموزش مداوم حسابرسان و نظارت بر عملکرد آن‌ها می‌شود. کیفیت حسابرسی به طور مستقیم بر اعتبار و اعتماد عمومی نسبت به اطلاعات مالی تأثیر می‌گذارد و گزارش‌های مالی با کیفیت بالا می‌توانند به سرمایه‌گذاران، اعتباردهندگان و سایر ذینفعان کمک کنند تا تصمیم‌های بهتری اتخاذ کرده و ریسک‌های مالی را کاهش دهند (زنچل و همکاران).<sup>۲</sup>

### پیشینه تحقیق

جیم‌گیلوویس<sup>۳</sup> (۲۰۲۴) پژوهشی را با عنوان مسائل مربوط به بهبود اجرای کنترل مالیاتی در مدیریت ریسک‌های مالیاتی و حسابرسی مالیاتی انجام داده‌اند، این مقاله علمی به مشکلات فعلی

<sup>۱</sup> Nugrahanto & Alhadi.,2021

<sup>۲</sup> Knechel et al.,2015

<sup>۳</sup> Jumagulovich, M. A.

در زمینه اصلاحات مدیریت مالیات در جمهوری ازبکستان می‌پردازد و بر بهبود فعالیت‌های مقامات مالیاتی دولتی و شکل‌گیری یک "اقتصاد دیجیتال" با کارایی بالا و توسعه سیستم تأکید دارد. همچنین بر تسریع در پیاده‌سازی استانداردها و اصول بین‌المللی شناخته‌شده در زمینه کنترل مالیات در قانون‌گذاری ملی تمرکز دارد و به توضیح ماهیت مسائل و قوانین رویه‌ای این فرآیندها می‌پردازد. به‌ویژه، تعیین استراتژی و تاکتیک‌های سیستم مدیریت ریسک مالیاتی، جمع‌آوری و پردازش اطلاعات، تحلیل و ارزیابی ریسک مالیاتی و توسعه و اجرای تدابیر برای مدیریت این ریسک‌ها توسط کمیته مالیاتی دولتی جمهوری ازبکستان مورد تأکید قرار گرفته است.

یوتیگینوا و روزمووا (۲۰۲۴) پژوهشی را با عنوان راهنمایی‌هایی برای بهبود حسابرسی مالیاتی انجام داده‌اند، این مقاله به بررسی توسعه پیشنهادات و توصیه‌های علمی برای شناسایی مشکلات در سازماندهی سازمان‌های حسابرسی در کشور در زمینه مدرن‌سازی اقتصاد و شناسایی زمینه‌های امیدوارکننده برای توسعه آن می‌پردازد. در مقاله بیان شده است که حسابرسی مالیاتی شرکت‌ها ابزاری ضروری و مهم برای توسعه اقتصاد است. نتایج کنترل کیفیت خارجی کارهای حسابرسی در شرکت‌های حسابرسی نشان می‌دهد که به‌موقع بودن و ضرورت اتخاذ این تصمیمات به کیفیت حسابرسی‌ها بستگی دارد.

برزگری دهج و همکاران (۱۴۰۲) پژوهشی را با عنوان انتخاب برای حسابرسی مالیاتی با استفاده از الگوریتم‌های داده‌کاوی انجام داده‌اند، با تصویب قانون مالیات‌های مستقیم در سال ۱۳۹۴ و اصلاح ماده ۹۷ آن، سازمان امور مالیاتی کشور مکلف است اظهارنامه مالیاتی تسلیمی اشخاصی که شروع سال مالی آنها از ۱۳۹۷/۰۵/۲۷ و به بعد می‌باشد را بپذیرد و صرفاً تعدادی از آنها را براساس شاخص‌های ریسک انتخاب و مورد حسابرسی قرار دهد. یکی از روش‌های تعیین مؤدیان پریسک مالیاتی استفاده از روش‌های داده‌کاوی می‌باشد که به موجب آن می‌توان براساس اطلاعات هر مؤدی، مؤدیان پریسک را تعیین نمود. در این تحقیق، اطلاعات اظهارنامه‌های مالیاتی اشخاص حقوقی از سال ۱۳۹۳ تا ۱۳۹۵ برای ارزیابی ریسک مورد استفاده قرار گرفته‌است. الگوریتم‌های مورد استفاده در این پژوهش، روش‌های دسته‌بندی ماشین بردار پشتیبان، شبکه عصبی، درخت تصمیم و نزدیک‌ترین همسایه بوده است. نتایج پژوهش مؤید آن است که الگوریتم شبکه عصبی به عنوان بهترین الگوریتم برای برآورد ریسک اظهارنامه، معرفی می‌شود.

### روش‌شناسی تحقیق

این پژوهش در دو گام صورت می‌گیرد و از لحاظ اکتشافی-توصیفی است به این معنا که در گام اول رویکرد اکتشافی در ابتدا فرضیه خاص و دقیقی در اختیار ندارد و پس از انجام گام اول پژوهش در مرحله اول (مرحله تحقیق کیفی) از رویکرد نظریه‌پردازی داده بنیاد (گرند تئوری) و از نوع سیستماتیک با نرم افزار مکس کیو دی ۲۰۲۰ جهت دستیابی به مفهوم ارائه مدل کیفیت حسابرسی مالیاتی مبتنی بر پذیرش مویدان حقوقی به کار گرفته شده است. در گام دوم، برای بررسی سوالات و مدل مفهومی حاصل از گام قبل، روش مدل‌سازی معادلات ساختاری به کار بسته شده است، برای مدل‌سازی معادلات ساختاری از نرم‌افزار اسمارت پی ال اس ۳ استفاده شده است، در بررسی صورت‌گرفته شاخص‌های در مدل بادقت اندازه‌گیری می‌شود و مبنای مدل معادلات ساختاری، بر یکدیگر مورد تحلیل قرار گرفته است.

### جامعه آماری و روش نمونه‌گیری

جامعه آماری کیفی این پژوهش، نخبگان مالیاتی، حسابرسی و مالی اعم از درون و بیرون سازمان مالیاتی از جمله مدیران مالی اشخاص حقوقی و حسابرسان مستقل بوده و حجم نمونه در فاز کیفی پژوهش، به روش نمونه‌گیری نظری انتخاب گردید. مصاحبه آغاز شده و ضمن پرسش‌های تحقیق، از آنها خواسته می‌شود تا سایر افراد صاحب نظر در این زمینه را معرفی نمایند، بنابراین این مفهوم تا جایی ادامه یافت که مدل به حد ساخت و اشباع برسد، تعداد مصاحبه ۱۵ نفر صورت گرفت. جامعه آماری کمی نیز شامل حسابرسان و مدیران مالی مودیان حقوقی در کل کشور می‌باشند، با توجه به نامحدود بودن و با در نظر گرفتن فرمول کوکران جامعه نامعلوم تعداد ۳۸۴ نفر به عنوان نمونه آماری انتخاب شدند. این انتخاب به صورت خوشه‌ای تصادفی انجام گردید؛ به این ترتیب که بخش‌های مختلف واحدها حسابرسان مودیان حقوقی به صورت خوشه‌ای در نظر گرفته شدند و در درون آن‌ها به طور تصادفی انتخاب گردیدند، از تعداد ۳۸۷ پرسشنامه پخش شده بین مودیان حقوقی حسابداری تعداد ۳۸۴ پرسشنامه معتبر و قابل سنجش برگشت داده شده و مبنای تجزیه و تحلیل کمی قرار گرفت.

### یافته‌های پژوهش

در این مرحله به گردآوری داده‌های کیفی از خلال مصاحبه با گروه خبرگان اقدام شد. در فرآیند کدگذاری باز، مضمون‌های بسیاری حاصل شد که طی فرآیند رفت و برگشتی تحلیل داده‌ها، مجموعه این داده‌های کیفی اولیه به مقوله‌های کمتری تقلیل یافت. سپس به بررسی هر یک از این



مقوله‌های به‌دست‌آمده در مرحله کیفی پرداخته شد. این مرحله به‌منظور مقایسه و تمایز کدها و مفاهیم، موارد پیچیده‌تر و جامع‌تری را ارائه می‌دهد. که با شناسایی الگوهای در درون یافته‌ها، دسته‌های اولیه شکل گرفته‌اند، همچنین در این مرحله از تحلیل داده‌ها، همزمان با جمع‌آوری داده‌های جدید، محققان با درگیر بودن در فرآیند همسنجی پیوسته، به میزان دریافت اطلاعات جدید در دسته‌ها و بنابراین به اشباع رسیدن آن‌ها توجه داشتند. به‌طور معمول پدیده محوری، دسته‌ای در میان داده‌های جمع‌آوری شده است که به صورت وسیعی در خلال مصاحبه‌ها از آن نام برده شده یا از جنبه نظری، در شکل مفهومی مرکزی و بنیادی پدیدار می‌شود. اشتراوس و کوربین (۱۹۹۸)، انواع دسته‌هایی که پیرامون پدیده محوری می‌توانند جای بگیرند را شامل: شرایط علی (عواملی که سبب پدیدار شدن مقوله محوری می‌شوند)، شرایط زمینه‌ای و مداخله گر (عوامل داخلی و خارجی مؤثر بر اجرای راهبردهای مدل)، راهبردها (استراتژی‌های پیشنهادی در واکنش به پدیده محوری) و درنهایت پیامدها (نتایج به کارگیری راهبردها) برشمردند. به‌منظور تحلیل داده‌ها و برساخت طراحی ارائه مدلی کیفیت حسابرسی مالیاتی مبتنی بر پذیرش مودیان حقوقی در سطوح مختلف از تحلیل مضمون و شبکه مضامین استفاده شده است.

#### جدول ۱- فرایند کدگذاری نظری به منظور کشف مضامین پایه، سازمان‌یافته ارائه مدل

##### الگویابی کیفیت حسابرسی مالیاتی مبتنی بر پذیرش مودیان حقوقی

نوع مقوله	مقوله‌های عمده	مقوله‌ها	مفاهیم
عوامل علی	مسائل قانون	عدم کارایی قانون	عدم کارایی قانون مالیات مستقیم، بی‌ثباتی سیستم قانون گذاری، اشکالات قانون
		تعدد قوانین	پراکندگی قانون، پیچیدگی قانون، تغییرات مداوم قانون
		تعارض قوانین	وجود قوانین متضاد، وجود قوانین موازی، پاداش بر اساس وصولی
	مسائل مودیان	اشتباهات مودیان	اسناد و مدارک نقص مودی، فقر اطلاعات کیفی، مانع تراشی مودیان
		عدم پذیرش ذات حسابرسی	پذیرش ذاتی حسابرسی، قاتل بودن حق حسابرسی برای سازمان
	مسائل مربوط به پرونده	تعداد پرونده‌ها	تعدد پرونده مورد بررسی هر حسابرس، کمبود اطلاعات در سامانه، محدودیت عملکردی حسابرسان

		زمان حسابرسی	عدم آگاهی مدیران ارشد از قوانین، بی اطلاعی مدیران از قوانین
عوامل زمینه ای	مسائل سازمان	فشارهای سازمانی	تحمیل فشارهای عصبی به کارمندان سازمان، فشارهای سازمانی برای اخذ مالیات بر ماموران مالیاتی، محافظه کاری ماموران مالیاتی
		نقص در قانون	استاندارد های مشابه، ملاک نبودن قانون واحد، تولید فساد در قانون، اعمال سلیقه در قانون
		فرایند تشخیص	عدم رعایت فرآیند تشخیص در پرونده های بزرگ، یک طرفه بودن نگرش پرونده تشخیص، عدم زبان مشترک مامور و مودی
	مهارت ماموران	دانش حسابرسی	عدم آگاهی مدیران ارشد از قوانین، بی اطلاعی ماموران مالیاتی از قانون مالیاتی
		همکاری مودیان	بی قانون بودن مودیان بزرگ مالیاتی، عدم همکاری مودیان در ارائه مدارک
		تنوع کسب و کار	پپیچیدگی کسب و کار مودیان، عدم قابلیت ردیابی اطلاعات مودیان
	سیستم حسابرسی	سیستم سنتی	وجود اشتباه استراتژیک در سیستم، تحویل پرونده های فیزیکی مودی، سیستم سنتی حسابرسی
		نظارت ضعیف	عدم برخورد قاطع با متولیان متخلف، وجود فساد در برخی از ماموران مالیاتی، فساد فرایند مالیات ستانی
	مداخله گر	شرایط مودیان حقوقی	مالکیت شرکت ها
عملکرد سایر نهادها			تاثیرپذیری از عوامل بیرونی، دخالت نهادهای دیگر، دخالت های بیرونی، عدم هماهنگی متولیان قانون
شرایط جغرافیایی			خصوصیات جغرافیایی، تفاوت فرهنگ مالیاتی در استان ها مختلف

	عملکرد سازمان های ذی نفع	تعارض منافع	تعارض منافع، دولتی بودن سازمان، تعارض منافع کمیته کنترل کیفیت حسابرسی
	شرایط فرهنگی و زیر ساخت ها	تصور فرار مالیاتی	آثار روانی در بین مودیان، تصور شکنندگی گزارش های سازمان در بین مودیان
		شرایط اعتقادی	عدم احساس دین، نبود حجب و حیا، عدم احساس مسئولیت اجتماعی
		زیرساخت ها	زیرساخت های نامناسب، فراهم نبودن امکان مکانیزه سازی
راهبردها	سیستم آنلاین	مکانیزه سازی	نیاز به تایید مودی در سامانه، تقویت پایگاه اطلاعاتی، استقرار سامانه ریز داده ها اقتصادی
		اصلاح رویکرد تشخیص مالیات	الزام آنلاین شدن گزارش رسیدگی، تغییر رویکرد در اخذ مالیات، سیستماتیک کردن اخذ مالیات، عدم نیاز به جلسات بازرسی حضوری
	آموزش	اطلاع رسانی و تبلیغات	شفاف سازی قانون برای مودی، فرهنگ سازی در رسانه های جمعی، اطلاع رسانی قوانین، تبلیغات ضعیف در سازمان
		آموزش های کاربردی	آموزش به شیوه حضوری و کاربردی، تقویت فرهنگ تمکین در مودیان، تدریس چند جانبه، آموزش ترکیبی کاربردی
		افزایش اعتماد به نفس ماموران مالیاتی	اطمینان خاطر به ماموران مالیاتی، حمایت از ماموران مالیاتی
پیامد	حفظ منافع	منافع مودیان	حفظ منافع سهامداران، حفظ منافع متقابل مودین
		ایجاد اعتماد	اعتمادسازی در مودیان، افزایش اعتماد به نفس نیروی های حسابرسی، اعتماد سازی در عمل

	بهبود نگرش	بهبود نگاه جامعه	رضایتمندی فعالات اقتصادی، اکتشاف و تکامل زنجیره های اقتصادی در جامعه، بهبود نگاه به حسابرسی مالیاتی
		بهبود آگاهی	افزایش آگاهی عمومی، افزایش سطح آگاهی مودیان
	افزایش درآمد	افزایش وصولی	وصول سریع مالیات، افزایش درآمد مالیاتی
		کاهش هزینه	جلوگیری از هزینه های دادرسی، اجتناب از جریمه های مالیات های موخر و مطول شده

منابع : یافته های پژوهش

شکل زیر، نشان دهنده مدل ارائه الگویابی کیفیت حسابرسی مالیاتی مبتنی بر پذیرش مودیان حقوقی می باشد.

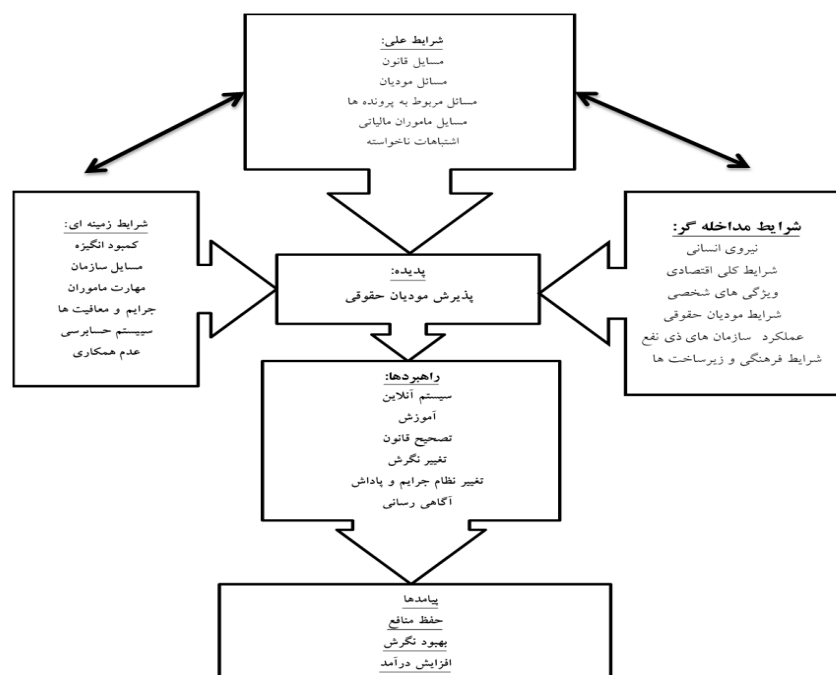

شکل ۱: مدل مفهومی پژوهش منبع

منابع : یافته های پژوهش

در پژوهش، در مرحله ابتدایی (کدگذاری باز) تعداد ۲۸۷ مفهوم در قالب ۶۶ مقوله و ۲۶ مقوله عمده رونویسی شده مصاحبه‌ها استخراج گردید. همچنین کدگذاری انتخابی و کدگذاری محوری نیز انجام شد. از میان عوامل شناسایی شده، پارادایم کدگذاری محوری انجام شد و بر اساس آن ارتباط خطی میان مقوله‌های پژوهش شامل شرایط علی، مقوله‌های محوری، شرایط زمینه‌ای و پیامدها مشخص شد.

تحلیل داده‌های کمی حاصل از پرسش‌نامه با استفاده از نرم‌افزار اسمارت پی ال اس ۳ انجام گرفته تا معناداری روابط بین متغیرها در نظر گرفته شده و در معادله ساختاری مطرح شده و توانایی هر گویه در سنجش بُعد و مؤلفه مورد نظر سنجیده شود.

بنابراین، در چارچوب این پژوهش، با استفاده از مدل‌سازی معادلات ساختاری برای هر یک از ابعاد مدل رابطه گویه‌ها متغیرهای پنهان با استفاده از تحلیل عاملی تأیید در قالب مدل اندازه‌گیری

بررسی می‌گردد، سپس روابط بین ابعاد مدل در قالب مدل ساختاری بررسی می‌شود، در این فرایند ابتدا به ارزیابی مدل‌های اندازه‌گیری در جدول ۲ پرداخته و سپس زمانیکه شواهد کافی مبنی بر روایی و پایایی مدل‌های اندازه‌گیری به دست آمد، می‌توان به ارزیابی مدل ساختاری پرداخت پس از برازش مدل‌های اندازه‌گیری و مدل ساختاری باید بررسی برازش مدل کلی (مدل‌های اندازه‌گیری و ساختاری در کنار هم) و با تایید برازش این بخش بررسی برازش در مدل کامل می‌شود.

جدول ۲. نتایج آلفای کرونباخ، پایایی ترکیبی و روایی همگرا

مقوله‌ها	آلفای کرونباخ <math>0.7</math>	پایایی ترکیبی <math>0.7</math>	پایایی اشتراکی <math>0.5</math>
راهبرد	۰/۸۹۹	۰/۹۱۷	۰/۵۲۶
زمینه‌ای	۰/۹۱۰	۰/۹۲۶	۰/۵۵۹
عوامل علی	۰/۹۱۷	۰/۹۳۱	۰/۵۷۵
عوامل محوری	۰/۸۹۲	۰/۹۱۱	۰/۵۰۷
مداخله‌گر	۰/۸۹۵	۰/۹۱۴	۰/۵۱۶
پیامد	۰/۹۱۷	۰/۹۳۰	۰/۵۲۷

منابع: یافته‌های پژوهش

باتوجه به نتایج به دست آمده میزان پایایی شاخص یا همان پایایی مدل اندازه‌گیری پایایی ترکیبی و آلفای کرونباخ و بارهای استفاده شده در حد مناسب است، همگی بالا  $0.7$  و لذا میزان همبستگی لازم بین سازه‌های مدل و شاخص‌های مربوط به آن بالا است، لذا پایایی درونی مدل مناسب است. معیار دیگر برای بررسی پایایی مدل اندازه‌گیری بارهای عاملی می‌باشد، بارهای عاملی از طریق محاسبه مقدار همبستگی شاخص‌های یک مولفه با آن مولفه محاسبه می‌شوند که باید این مقدار برابر یا بیشتر از  $0.4$  شود، با توجه به نتایج بدست آمده از جدول ۳ تمامی ضرایب بارهای عاملی شاخص‌های مربوط از میزان لازم و مناسبی برخوردار می‌باشند، لذا شاخص‌های مربوط به ۶ سازه مدل مناسب می‌باشند و پایایی هر ۶ مدل اندازه‌گیری شده قابل قبول است.

## جدول ۳- ضرایب بارهای عاملی و مقادیر ضریب معناداری شاخص‌ها

سؤالات	ضرایب بارهای عاملی	ضرایب بارهای معناداری	سطح معناداری
سوال ۱	۰/۶۷۳	۱۴/۰۵۰	۰/۰۰۰
سوال ۲	۰/۷۶۷	۲۱/۹۰۵	۰/۰۰۰
سوال ۳	۰/۷۷۹	۲۲/۶۵۹	۰/۰۰۰
سوال ۴	۰/۷۳۱	۱۴/۹۷۵	۰/۰۰۰
سوال ۵	۰/۸۰۳	۲۳/۶۵۶	۰/۰۰۰
سوال ۶	۰/۷۴۹	۱۸/۹۷۹	۰/۰۰۰
سوال ۷	۰/۷۷۳	۲۰/۵۱۱	۰/۰۰۰
سوال ۸	۰/۷۱۵	۳۱/۳۹۶	۰/۰۰۰
سوال ۹	۰/۸۰۱	۳۱/۰۸۳	۰/۰۰۰
سوال ۱۰	۰/۷۸۱	۲۴/۸۸۸	۰/۰۰۰
سوال ۱۱	۰/۷۰۳	۲۰/۰۴۳	۰/۰۰۰
سوال ۱۲	۰/۶۳۹	۱۱/۷۱۶	۰/۰۰۰
سوال ۱۳	۰/۷۳۳	۱۲/۵۴۸	۰/۰۰۰
سوال ۱۴	۰/۷۷۶	۲۴/۵۱۳	۰/۰۰۰
سوال ۱۵	۰/۷۱۸	۱۷/۸۱۶	۰/۰۰۰
سوال ۱۶	۰/۷۳۷	۲۴/۶۲۰	۰/۰۰۰
سوال ۱۷	۰/۷۲۹	۱۶/۴۸۵	۰/۰۰۰
سوال ۱۸	۰/۶۸۳	۱۵/۱۷۲	۰/۰۰۰
سوال ۱۹	۰/۶۴۹	۱۳/۹۱۲	۰/۰۰۰
سوال ۲۰	۰/۷۰۱	۱۴/۴۶۷	۰/۰۰۰
سوال ۲۱	۰/۷۵۴	۱۷/۶۷۷	۰/۰۰۰
سوال ۲۲	۰/۸۰۳	۲۴/۶۳۸	۰/۰۰۰
سوال ۲۳	۰/۶۷۱	۱۵/۷۰۱	۰/۰۰۰
سوال ۲۴	۰/۷۲۰	۲۲/۱۷۶	۰/۰۰۰
سوال ۲۵	۰/۷۲۶	۱۶/۲۷۹	۰/۰۰۰

سؤالات	ضرایب بارهای عاملی	ضرایب بارهای معناداری	سطح معناداری
سوال ۲۶	۰/۶۸۲	۱۷/۵۹۸	۰/۰۰۰
سوال ۲۷	۰/۷۱۳	۱۷/۳۳۰	۰/۰۰۰
سوال ۲۸	۰/۷۳۹	۲۱/۵۶۶	۰/۰۰۰
سوال ۲۹	۰/۷۱۳	۱۵/۹۲۹	۰/۰۰۰
سوال ۳۰	۰/۶۴۹	۱۱/۵۷۳	۰/۰۰۰
سوال ۳۱	۰/۶۹۰	۱۳/۷۵۰	۰/۰۰۰
سوال ۳۲	۰/۵۸۴	۸/۷۳۳	۰/۰۰۰
سوال ۳۳	۰/۸۵۹	۴۳/۰۷۵	۰/۰۰۰
سوال ۳۴	۰/۸۳۲	۳۳/۰۳۳	۰/۰۰۰
سوال ۳۵	۰/۸۲۱	۳۱/۸۴۵	۰/۰۰۰
سوال ۳۶	۰/۷۷۱	۲۰/۶۹۷	۰/۰۰۰
سوال ۳۷	۰/۷۸۰	۱۸/۷۰۵	۰/۰۰۰
سوال ۳۸	۰/۶۸۰	۱۳/۰۵۸	۰/۰۰۰
سوال ۳۹	۰/۶۸۲	۱۶/۶۷۱	۰/۰۰۰
سوال ۴۰	۰/۷۳۱	۱۷/۸۳۷	۰/۰۰۰
سوال ۴۱	۰/۶۸۳	۱۳/۴۵۶	۰/۰۰۰
سوال ۴۲	۰/۷۵۰	۲۰/۷۶۴	۰/۰۰۰
سوال ۴۳	۰/۷۱۰	۱۳/۹۸۹	۰/۰۰۰
سوال ۴۴	۰/۷۱۸	۱۸/۶۵۶	۰/۰۰۰
سوال ۴۵	۰/۷۲۴	۱۴/۲۲۸	۰/۰۰۰
سوال ۴۶	۰/۷۵۰	۲۰/۹۰۶	۰/۰۰۰
سوال ۴۷	۰/۸۲۱	۲۶/۵۵۲	۰/۰۰۰
سوال ۴۸	۰/۷۵۵	۲۰/۶۱۷	۰/۰۰۰
سوال ۴۹	۰/۷۰۰	۱۸/۶۶۹	۰/۰۰۰
سوال ۵۰	۰/۶۲۴	۹/۵۵۲	۰/۰۰۰
سوال ۵۱	۰/۷۸۳	۲۱/۰۸۰	۰/۰۰۰



سؤالات	ضرایب بارهای عاملی	ضرایب بارهای معناداری	سطح معناداری
سوال ۵۲	۰/۷۰۷	۱۵/۰۹۴	۰/۰۰۰
سوال ۵۳	۰/۷۳۴	۱۶/۰۱۴	۰/۰۰۰
سوال ۵۴	۰/۶۶۶	۱۲/۷۱۱	۰/۰۰۰
سوال ۵۵	۰/۷۷۰	۲۲/۹۹۲	۰/۰۰۰
سوال ۵۶	۰/۷۹۰	۲۷/۴۲۰	۰/۰۰۰
سوال ۵۷	۰/۷۱۰	۱۵/۷۵۱	۰/۰۰۰
سوال ۵۸	۰/۶۴۵	۱۳/۰۱۳	۰/۰۰۰
سوال ۵۹	۰/۸۰۱	۲۸/۱۰۰	۰/۰۰۰
سوال ۶۰	۰/۷۴۴	۱۷/۸۴۴	۰/۰۰۰
سوال ۶۱	۰/۷۸۵	۲۵/۶۵۲	۰/۰۰۰
سوال ۶۲	۰/۵۲۸	۸/۱۰۸	۰/۰۰۰

منابع : یافته های پژوهش

برازش مدل ساختاری: برای بررسی برازش مدل ساختاری با روش پی ال اس در این مطالعه از ضریب تعیین و معیار ضریب اشتراک<sup>۱</sup> استفاده شده است، ضریب تعیین معیاری است که برای متصل کردن بخش اندازه گیری و بخش ساختاری مدل سازی معادلات ساختاری به کار می رود و نشان از تأثیری دارد، که یک متغیر برونزا بر یک متغیر درونزا می گذارد، ضریب اشتراک معیاری است که توسط استون و گیزر (۱۹۷۵) معرفی شد و قدرت پیش بینی مدل را مشخص می سازد مقادیر ضریب تعیین و ضریب اشتراک در جدول ۴ ارائه شده است.

#### جدول ۴- مقادیر ضریب تعیین و ضریب اشتراک

ج) سازه	ح) ضریب تعیین	خ) ضریب اشتراک
د) راهبرد	ذ) ۰/۹۴۶	ر) ۰/۴۵۷
ز) عوامل محوری	س) ۰/۶۵۴	ش) ۰/۳۹۵

<sup>۱</sup> R2

<sup>۲</sup> Q2

ص (پیامد)	ض (ض) ۰/۸۶۷	ط (ط) ۰/۴۱۴
-----------	-------------	-------------

منابع : یافته های پژوهش

مدل پژوهش و آزمون فرضیات با استفاده از رویکرد مدل سازی معادلات ساختاری به شرح زیر است.

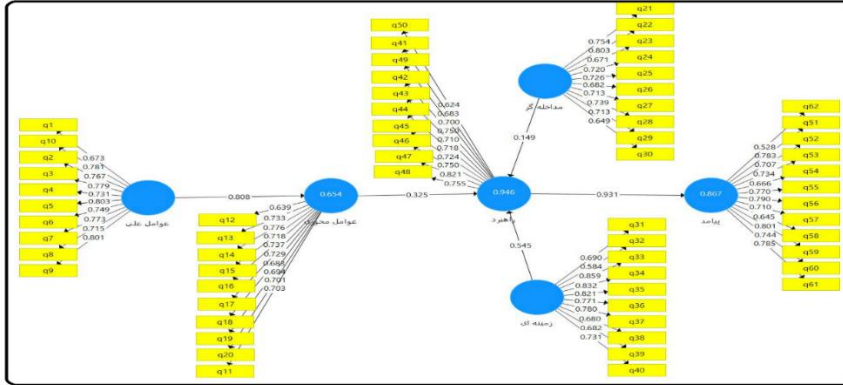

نمودار ۲. ضرایب مسیر ارائه مدل کیفیت حسابرسی مالیاتی مبتنی بر پذیرش مودیان حقوقی

منابع : یافته های پژوهش

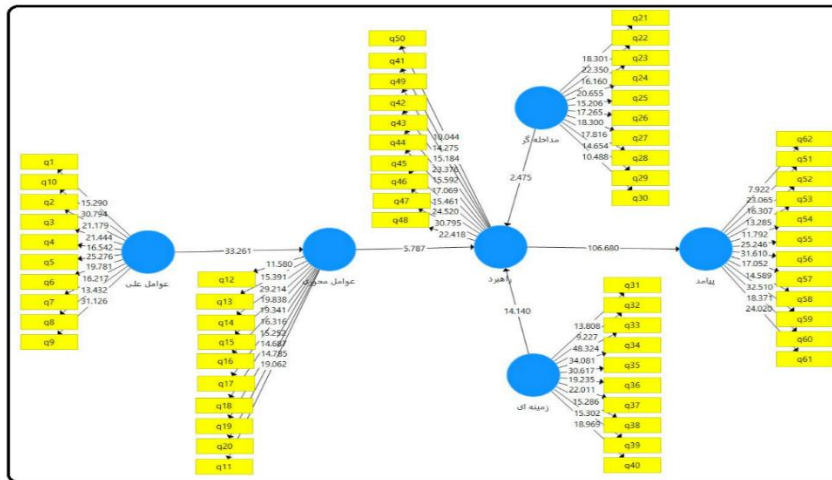

### نمودار ۳. ضرایب معناداری ارائه مدل کیفیت حسابرسی مالیاتی مبتنی بر پذیرش مودیان حقوقی

منابع : یافته های پژوهش

برازش کلی مدل: شاخص برازش کلی مدل در مدل اسمارت پی ال اس ۳ راه‌حلی برای بررسی کلی مدل بوده بین صفر تا یک قرار دارد، و مقادیر نزدیک به یک نشانگر کیفیت مناسب مدل هستند، این شاخص توانایی پیش‌بینی کلی مدل را بررسی می‌کند و اینکه آیا مدل آزمایش شده در پیش‌بینی متغیرهای پنهان درون‌زا موفق بوده است یا خیر، برای بررسی برازش مدل کلی از معیار برازش کلی مدل استفاده می‌شود  $GOF=0.1$  میزان کم،  $GOF=0.25$  مقدار متوسط و مقدار بزرگ  $GOF=0.36$  برای سنجش اعتبار مدل‌های PLS اسمارت پی ال اس ۳ به کار می‌رود.

$$GOF = \sqrt{\text{Avg (Gommunalities)} \times \text{Avg (R}^2\text{)}}$$

باتوجه به مقدار به‌دست‌آمده برای برازش کلی مدل به میزان  $0.6632$  با برازش مناسبی مدل کلی تایید می‌شود. با توجه به تحلیل اطلاعات نتایج فرضیات به صورت جدول زیر است.

#### جدول ۵. خروجی‌های ضریب مسیر و معناداری برای متغیرها نهایی

مسیر	ضریب مسیر	سطح معناداری	نتیجه آزمون
عوامل علی ← عوامل محوری	۰/۸۰۸	۳۳/۲۶۱	عدم رد فرضیه
عوامل محوری ← راهبردها	۰/۳۲۵	۵/۷۸۷	عدم رد فرضیه
عوامل مداخله‌گر ← راهبردها	۰/۱۴۹	۲/۴۷۵	عدم رد فرضیه
عوامل زمینه‌ای ← راهبردها	۰/۵۴۵	۱۴/۱۴۰	عدم رد فرضیه
راهبردها ← پیامدها	۰/۹۳۱	۱۰۶/۶۸۰	عدم رد فرضیه

منابع : یافته های پژوهش

#### بحث و نتیجه‌گیری

توجه به اهمیت حسابرسی مالیاتی در تضمین سلامت مالی نظام اقتصادی و نقش کلیدی مودیان حقوقی در این فرآیند، پژوهش حاضر با هدف ارائه مدلی برای ارزیابی کیفیت حسابرسی مالیاتی در

بستر پذیرش مودیان حقوقی انجام شده است. نتایج این تحقیق نشان می‌دهد که عوامل متعددی بر کیفیت حسابرسی مالیاتی مؤثر هستند که می‌توان آن‌ها را در چند دسته اصلی طبقه‌بندی کرد: اولین دسته از عوامل، عوامل مرتبط با مودیان حقوقی است. این عوامل شامل مسائل قانونی، مسائل مودیان، مسائل مربوط به پرونده‌ها، مسائل ماموران مالیاتی، اشتباهات ناخواسته می‌شود. مودیان بزرگ‌تر و با فعالیت‌های مالی پیچیده‌تر معمولاً نیاز به حسابرسی دقیق‌تر و با کیفیت بالاتری دارند. همچنین، سابقه مالیاتی خوب و همکاری سازنده با سازمان مالیاتی می‌تواند به بهبود کیفیت حسابرسی کمک می‌نماید، دسته دوم از عوامل، عوامل زمینه‌ای است. این عوامل شامل کمبود انگیزه، مسایل سازمان مهارت ماموران، جرایم و معافیت‌ها، سیستم حسابرسی، عدم همکاری می‌شود. استفاده از روش‌های حسابرسی نوین و به‌روز بودن با استانداردهای حسابرسی می‌تواند به بهبود دقت و کارایی مسائل سازمانی کمک نماید، دسته سوم از عوامل مداخله‌گر است. این عوامل شامل شرایط فرهنگی و زیر ساخت عملکرد سازمان‌های ذی‌نفع، شرایط مودیان حقوقی، ویژگی‌های شخصیتی، شرایط کلی اقتصادی، نیروی انسانی می‌شود، استفاده از عملکرد سازمان‌های ذی‌نفع می‌تواند بر بهبود و کیفیت حسابرسی کمک نماید. دسته چهارم از عوامل راهبردی است، این عوامل شامل سیستم آنلاین، آموزش، تصحیح قانون، تغییر نگرش، تغییر نظام و جرائم پاداش، آگاهی‌رسانی می‌شود استفاده از تغییر نگرش می‌تواند در کیفیت و کارایی حسابرسی کمک نماید، دسته پنجم از عوامل پیامد است، این عوامل شامل افزایش درآمد، بهبود نگرش، حفظ منافع می‌شود که استفاده از افزایش درآمد و بهبود نگرش در پیامد مثبت حسابرسی کمک نماید.

کیفیت حسابرسی مالیاتی مبتنی بر پذیرش مودیان حقوقی به عنوان یک مفهوم کلیدی در نظام‌های مالیاتی مدرن، نقش بسزایی در ارتقاء شفافیت و عدالت مالیاتی ایفا می‌کند. در این الگو، تعامل مؤثر و مثبت بین مودیان حقوقی و مقامات مالیاتی به عنوان یک عامل تعیین‌کننده در بهبود کیفیت حسابرسی شناخته می‌شود. با توجه به پیچیدگی‌های مالیاتی و تنوع فعالیت‌های اقتصادی، پذیرش مودیان و تمایل آنها به همکاری و ارائه اطلاعات دقیق، می‌تواند به شناسایی بهتر نقاط ضعف و مشکلات موجود در حسابرسی‌ها کمک کند. این تعامل نه تنها به افزایش دقت و صحت نتایج حسابرسی می‌انجامد، بلکه می‌تواند به کاهش فرار مالیاتی و افزایش درآمدهای دولت نیز منجر شود. از دیگر جنبه‌های مهم در بحث کیفیت حسابرسی مالیاتی، وجود یک چارچوب قانونی شفاف و کارآمد است. قوانین و مقررات مالیاتی باید به گونه‌ای طراحی شوند که علاوه بر ایجاد شفافیت، اعتماد مودیان به سیستم مالیاتی را نیز تقویت کنند. اگر مودیان احساس کنند که قوانین به صورت عادلانه و شفاف اعمال می‌شود، انگیزه بیشتری برای همکاری و ارائه اطلاعات دقیق خواهند داشت.

بنابراین، بهبود کیفیت حسابرسی مالیاتی نیازمند یک رویکرد جامع است که شامل آموزش مودیان، بهبود فرآیندهای قانونی و ارتقاء مهارت‌های ماموران مالیاتی می‌شود.

در نهایت، کیفیت حسابرسی مالیاتی مبتنی بر پذیرش مودیان حقوقی یک فرآیند چند بعدی است که به تعامل سازنده بین مودیان و مقامات مالیاتی بستگی دارد. این الگو نه تنها باعث افزایش دقت در حسابرسی‌ها می‌شود، بلکه به ایجاد یک محیط مالیاتی عادلانه و شفاف کمک می‌کند. به منظور دستیابی به این هدف، ضروری است که دولت‌ها به تقویت شفافیت قوانین، آموزش مودیان و بهبود کیفیت و مهارت‌های نیروهای مالیاتی بپردازند. با توجه به چالش‌های موجود در نظام‌های مالیاتی، توجه به این عوامل می‌تواند به کاهش نواقص و ارتقاء کیفیت کل سیستم مالیاتی منجر شود. در نتیجه، سرمایه‌گذاری در بهبود کیفیت حسابرسی مالیاتی نه تنها به نفع دولت‌ها، بلکه به نفع مودیان و جامعه به طور کلی خواهد بود.

#### -پیشنهادهای کاربردی و عملیاتی برای سازمان امور مالیاتی

- آموزش مستمر و اثر بخش مبتنی بر عمل
- تولید اطلاعات کیفی متناسب با نیاز حسابرسان مالیاتی
- تخصصی شدن امور و رتبه بندی حسابرسان مالیاتی بر اساس شناخت فعالیت‌ها
- تجزیه و تحلیل و تعیین حوزه های شک توسط سیستم (بررسی و نوسانات داده ها)
- برون سپاری حسابرسی مالیاتی بخشی از شرکتها با اعمال مسیولیت تضامنی
- نظارت موثر و برخورد شدید با گزارشات حسابرسی خلاف واقع
- استانداردسازی تعداد پرونده ها متناسب با ظرفیت حسابرسان و کاهش زمان رسیدگی
- پیاده سازی کامل الگوی مبتنی بر ریسک
- انجام حسابرسی ضمنی و رایبه پیش نویس گزارش به مودی و دریافت پاسخ از طریق سامانه
- استفاده از فناوری های نوین در جهت تقویت پایگاه داده ها
- استقرار واحد کنترل کیفیت قبل از صدور برگ تشخیص برای مودیان بزرگ
- جذب نیروی انسانی متخصص با ویژگی های شخصیتی مرتبط با شغل حسابرسان مالیاتی
- دسترسی حسابرسان مالیاتی به گزارشات حسابرسی مالی ( سامانه سحر)
- ارتقا حسابرسان مالیاتی بر اساس شاخص دانش و تجربه حسابرسی
- طراحی مجدد اظهارنامه برای دریافت اطلاعات مفید تر و اولویت بندی
- استاندارد گذاری در گزارشگری مالیاتی (تدوین برنامه و چک لیست حسابرسی)
- ایجاد زیرساخت انجام حسابرسی آنلاین از طریق دسترسی به سیستم مودیان بدون حضور در محل شرکت

- استفاده از ظرفیت حسابرسان مستقل (جامعه حسابداران رسمی) برای دریافت اطلاعات مفید
- فراهم نمودن مبانی مصونیت حسابرس مالیاتی نسبت به اظهار نظر تخصصی و قضاوت حرفه ای
- تهیه صورتهای مالی با مقاصد مالیاتی
- موازنه بین داده های کیفی بر اساس آستانه اهمیت
- پیش بینی دوره گذار و شبیه سازی در قوانین قبل از اجرا (بررسی تبعات اجرایی قبل از تصویب)
- وجود خط مشی و استراتژی در تصویب قوانین (داشتن ثبات و تمرکز)
- تقویت اعتماد عمومی از طریق فرهنگ سازی مالیاتی و اطلاع رسانی به موقع و مطلوب به مودیان
- ایجاد کمیته فنی با مسئولیت پاسخگویی در اسرع وقت جهت رفع ابهامات احتمالی حسابرسان مالیاتی .

## منابع

۱. آذری، واحد، همتی، بهرام، مرادزاده فرد، مهدی و حسینی، سید حسین (۱۴۰۲). تاثیر مولفه های مدل آمدن در موفقیت ادغام موسسات حسابرسی با تاکید بر کیفیت حسابرسی. پژوهش های حسابرسی حرفه ای، ۴(۱۳)، ۸۶-۱۱۵.
۲. برزگری دهج، محمد، یعقوب نژاد، احمد، کیقبادی، امیررضا و جهانشاد، آریتا (۱۴۰۲). انتخاب برای حسابرسی مالیاتی با استفاده از
۳. خواجوی، شکراله و کیامهر، محمد (۱۳۹۴). بررسی رابطه بین کیفیت حسابرسی و اجتناب مالیاتی در شرکت های پذیرفته شده بوروس اوراق بهادار تهران، پژوهشنامه مالیات، ۱۶(۷۴)، ۸۴-۱۰۸.
۴. منجگانی، سید اکبر و طبسی لطف آبادی، وحیده (۱۳۹۴). عوامل موثر بر اثربخشی تبلیغات بر تمکین مالیاتی مؤدیان حقوقی شهر مشهد با رویکرد AHP، پژوهشنامه مالیات، ۲۷(۷۵)، ۱۴۴-۱۲۱.
5. Azizova, K., & Ay, H. (2020). The tax audit in Azerbaijan. *International Anatolia Academic Online Journal Social Sciences Journal*, 6(1),45-37.
6. Grigoris, L., Maria, P., Alkiviadis, K., & Dimitra, K. (2022). Tax audit of legal entities. *assisted by informational technology performed from revenue authorities. Journal of Accounting and Taxation*, 14(3), 255-244.
7. Jumagulovich, M., A. (2024). Issues of Improving the Implementation of Tax Control when Managing Tax Risks and Tax Audits. *European Business & Management*, 10(1),21-16.
8. Kai, R., Kong, Y., Albert, H & Ntarmah, Chen T. (2023). Constructing internal audit quality evaluation index: evidence from listed companies in Jiangsu province. *China, Journal home page for Heliyon*, 8( 9), September 2023, e10598
9. Knechel, W. R., Vanstraelen, A., & Zerni, M. (2015). Linking Audit Quality, Audit Firm Size, and Audit Fees: A Research Agenda. *Auditing: A Journal of Practice & Theory*, 34(1), 27-1.
10. Meidawati, N., & Azmi, M. N. (2019). Factors influencing the compliance of taxpayers. *Journal of Contemporary Accounting*, 37-26.
11. Nugrahanto, A., & Alhadi, I. (2021). A tax audit quality: an empirical analysis of the use of information technology, competence, task complexity and time pressure. *Info artha*, 5(2), 92-75.
12. Polova, O., Podolanchuk, O., Gudzenko, N., Koval, N., Ishchenko, Y., Pravdiuk, M., ... & Mashevska, A. (2022). Current issues of accounting, taxation. analysis and audit development in modern challenges condition.

13. Rahayu, Y. N., Setiawan, M., & Troena, E. A. (2017). The role of taxpayer awareness, tax regulation and understanding in taxpayer compliance. *Journal of Accounting and Taxation*, 9(10), 146-139.
14. Tufetulov, A. M., Salmina, S. V., & Nugae, F. S. (2017). Tax control over legal entities in the Russian Federation. *Revista publicando*, 4(13 (3)), 863-853.
15. Utegenova, S., & Rozumova, D. (2024). DIRECTIONS FOR IMPROVING TAX AUDIT. *Modern Science and Research*, 3(6).
16. Yen, J. C. (2021). The effect of Legal Entity Identifiers on audit fee changes. *Journal of Information Systems*, 35(3), 197-177.
17. Zhang, J. (2014). A Review of Archival Auditing Research. *Journal of Accounting and Economics*, 58(2-3), 326-275.



